

Οδηγίες χρήσεως



Σκαπτικό

Loncin

LC 750

Μετάφραση της πρωτότυπης γλώσσας

ΠΡΟΛΟΓΟΣ

Ευχαριστούμε που επιλέξατε το σκαπτικό **LONCIN LC750**.

Πρόκειται για ένα σκαπτικό ευέλικτο και ελαφρύ, ισχυρό και στιβαρό, καθώς και ιδιαίτερα εύκολο στη χρήση του. Διαθέτει υψηλής απόδοσης περιστρεφόμενα μαχαίρια, ικανότητα για εργασία σε βραχώδη εδάφη, σε υγρά εδάφη, ικανό να διασχίσει πλαγιές, εύκολο στην μεταφορά και την χρήση. Είναι κατάλληλο για εργασία σε λοφώδεις και ορεινές περιοχές, αρδευόμενα χωράφια, κήπου, θερμοκήπια κ.λ.π.

ΠΡΟΣΟΧΗ! Παρακαλούμε να διαβάσετε με ιδιαίτερη προσοχή το εγχειρίδιο οδηγιών χρήσης και συντήρησης. Αν λειτουργείτε το μηχάνημα σύμφωνα με το εγχειρίδιο, τότε θα διασφαλίσετε την ασφάλη και μακροχρόνια χρήση του.

ΣΗΜΕΙΩΣΗ! Σε περίπτωση οποιουδήποτε προβλήματος με το μηχάνημα, παρακαλούμε να απευθυνθείτε στο πλησιέστερο εξουσιοδοτημένο μας κατάστημα.

ΠΕΡΙΕΧΟΜΕΝΑ

ΚΕΦΑΛΑΙΟ I ΕΝΔΕΙΞΕΙΣ ΑΣΦΑΛΕΙΑΣ.....	1
ΚΕΦΑΛΑΙΟ II ΣΗΜΑΤΑ ΑΣΦΑΛΕΙΑΣ	6
ΚΕΦΑΛΑΙΟ III ΤΕΧΝΙΚΑ ΧΑΡΑΚΤΗΡΙΣΤΙΚΑ	7
ΚΕΦΑΛΑΙΟ IV ΤΡΟΠΟΣ ΧΡΗΣΗ ΣΚΑΠΤΙΚΟΥ	9
ΚΕΦΑΛΑΙΟ V ΕΚΚΙΝΗΣΗ	19
ΚΕΦΑΛΑΙΟ VI ΣΥΝΤΗΡΗΣΗ ΒΕΝΖΙΝΟΚΙΝΗΤΗΡΑ.....	24
ΚΕΦΑΛΑΙΟ VII ΣΥΝΤΗΡΗΣΗ ΤΟΥ ΣΚΑΠΤΙΚΟΥ.....	31
ΚΕΦΑΛΑΙΟ VIII ΟΔΗΓΟΣ ΠΕΙΛΥΣΗΣ ΠΡΟΒΛΗΜΑΤΩΝ.....	35

Κεφάλαιο 1

Ενδείξεις ασφαλείας

1. Εκπαίδευση

1. Διαβάστε προσεκτικά το παρόν εγχειρίδιο χρήσης του σκαπτικού. Γνωρίστε καλά τη σωστή μέθοδο χρήσης του μηχανήματος και τους μηχανισμούς του. Κατανοήστε πώς να σταματάτε και πως γίνεται η απεμπλοκή των μαχαιριών.
2. Δεν πρέπει να χρησιμοποιείται από παιδιά. Επίσης κανένας ενήλικος δεν πρέπει να χρησιμοποιήσει το σκαπτικό πριν διαβάσει τις οδηγίες χρήσεως.
3. Εξασφαλίστε ότι δεν θα υπάρχουν άλλα άτομα ή κατοικίδια εντός της περιοχής χρήσης του σκαπτικού

2. Προετοιμασία

1. Ελέγξτε προσεκτικά την περιοχή όπου θα δουλέψετε το μηχάνημα και αφαιρέστε όλα τα ξένα σώματα.
2. Πριν την χρήση του σκαπτικού τοποθετείστε τον μοχλό σύμπλεξης ταχυτήτων στην νεκρή θέση. (N)
3. Μην χρησιμοποιείτε το σκαπτικό χωρίς το κατάλληλο εξοπλισμό (φόρμα εργασίας

και παπούτσια ασφαλείας) Εάν στη περιοχή εργασίας το έδαφος είναι ολισθηρό, να φοράτε αντιολισθητικά παπούτσια για την βελτίωση της ισορροπίας σας.

4. Προσέξτε ιδιαίτερα κατά την τροφοδοσία καυσίμου :

α) Χρησιμοποιείστε κατάλληλο δοχείο για την γέμιση και ανατροφοδοσία καυσίμου στο σκαπτικό.

β) Όταν ο κινητήρας λειτουργεί ή είναι ζεστός μην τροφοδοτείτε με καύσιμο τον κινητήρα.

γ) Ποτέ μην γεμίζετε με καύσιμο τον κινητήρα μέσα σε κλειστό χώρο.

δ) Πριν εκκινήσετε βιδώστε καλά την τάπα καυσίμου και σκουπίστε τυχόν διαρροή καυσίμου στην εξωτερική επιφάνεια του ρεζερβουάρ.

5. Ποτέ μην προσπαθήσετε να κάνετε οποιαδήποτε ρύθμιση όταν ο κινητήρας είναι σε λειτουργία.

6. Για οποιαδήποτε εργασία συντήρησης ή προετοιμασίας του μηχανήματος φοράτε γάντια και γυαλιά ασφαλείας.

3. Λειτουργία

1. Πριν εκκινήσετε τον κινητήρα βεβαιωθείτε ότι ο μοχλός ταχυτήτων βρίσκεται στη θέση «νεκρά» (δεν έχει ταχύτητα). Τα χέρια και τα πόδια του χρήστη πρέπει να είναι μακριά από τα κινούμενα μέρη.

2. Όταν λειτουργείτε με τους τροχούς (ή μεταφέρετε) το μηχάνημα σε λιθόστρωτο, σε

πεζοδρόμιο ή κεντρικό δρόμο, να είστε πολύ προσεκτικοί στην κυκλοφορία για κάθε πιθανό κίνδυνο! Ποτέ μην χρησιμοποιείτε το μηχάνημα για μεταφορά ατόμων!

3. Αν το σκαπτικό κτυπήσει σε σκληρό αντικείμενο (πέτρα, μέταλλο κλπ) σταματήστε άμεσα το μηχάνημα και ελέγξτε για τυχόν ζημιές.
4. Να είστε πάντα προσεκτικοί όταν δουλεύετε σε εδάφη που είναι επικλινή για τον κίνδυνο να χάσετε τον έλεγχο του μηχανήματος.
 5. Σε περίπτωση εμφάνισης ασυνήθιστων κραδασμών, σταματήστε το αμέσως και προχωρήστε σε προσεκτικό έλεγχο.
 6. Να θυμάστε πάντα ότι πριν προχωρήσετε σε οποιονδήποτε έλεγχο του μηχανήματος θα πρέπει πρώτα να έχετε σβήσει τον κινητήρα.
7. Εάν αφήσετε το μηχάνημα χωρίς επιτήρηση, θα πρέπει να έχετε λάβει όλα τα μέτρα ασφαλείας, όπως πρώτα από όλα σβήσιμο του κινητήρα, απεμπλοκή του άξονα μετάδοσης κίνησης, τα παρελκόμενα θα πρέπει να είναι στην κατώτατη θέση, ο μοχλός ταχυτήτων να είναι στην ουδέτερη θέση.
8. Προτού εκτελέσετε εργασίες όπως καθαρισμός, επισκευή, ή έλεγχο του μηχανήματος, θα πρέπει να έχετε σβήσει τον κινητήρα και να σιγουρευτείτε ότι είναι σε σταθερή κατάσταση όλα τα κινούμενα μέρη
9. Μη λειτουργείτε ποτέ το μηχάνημα σε κλειστό χώρο γιατί τα καυσαέρια είναι πολύ επικίνδυνα και δηλητηριώδη.

10. Ποτέ μην αφαιρείτε τους προφυλακτήρες και άλλα εξαρτήματα ασφαλείας που διαθέτει το μηχάνημα όταν το θέτετε σε λειτουργία.
11. Όταν λειτουργείτε το μηχάνημα, κρατάτε σε απόσταση παιδιά και ζώα.
12. Ποτέ μην πιέζετε υπερβολικά το μηχάνημα με ταυτόχρονο βαθύ σκάψιμο και υψηλή ταχύτητα.
13. Το μηχάνημα δεν επιτρέπεται να εργάζεται με μεγάλη ταχύτητα σε ολισθηρό έδαφος. Προσέξτε πίσω σας, όταν εργάζεστε με κατεύθυνση προς τα πίσω!
14. Μην αφήνετε να πλησιάζουν άλλα άτομα όταν εργάζεστε με το μηχάνημα!
15. Θα πρέπει να χρησιμοποιούνται μόνο οι συσκευές και ο εξοπλισμός (όπως αντίβαρα) που επιτρέπονται από τον κατασκευαστή. Να είστε ιδιαίτερα προσεκτικοί όταν λειτουργείτε το μηχάνημα με όπισθεν.
16. Ποτέ μη λειτουργείτε το μηχάνημα σε συνθήκες χαμηλής ορατότητας.
17. Σε περίπτωση που τα μαχαίρια έρθουν σε επαφή με πολύ σκληρό έδαφος, υπάρχει η πιθανότητα το μηχάνημα να αναπηδήσει με κίνδυνο να χάσετε τον έλεγχό του. Σε μια τέτοια περίπτωση αφήστε άμεσα τις χειρολαβές.
18. Ποτέ μη λειτουργείτε το μηχάνημα σε εδάφη με μεγάλη κλίση.
19. Να είστε προσεκτικοί ώστε να μην γυρίσει το μηχάνημα όταν εργάζεστε ανεβαίνοντας ή κατεβαίνοντας μια πλαγιά!

4. Συντήρηση και αποθήκευση

1. Διατηρήστε το μηχάνημα και τα εξαρτήματά του, μαζί με την μπαταρία (όπου υπάρχει), σε καλή κατάσταση. Όταν πρόκειται να το αποθηκεύσετε αφαιρέστε την μπαταρία και φορτίστε την πριν από την χρήση.
2. Ελέγχετε εάν όλες οι βίδες το μηχανήματος είναι καλά σφιγμένες. Βιδώστε αν κάποιες βίδες είναι χαλαρές.
3. Το μηχάνημα πρέπει να αποθηκεύεται σε στεγανό και ασφαλές μέρος, μακριά από φλόγα. Πρέπει να φυλάσσεται όταν ο κινητήρας είναι ήδη κρύος.
4. Εάν το μηχάνημα μείνει αποθηκευμένο για μεγάλο χρονικό διάστημα, το εγχειρίδιο θα πρέπει να κρατηθεί ως σημαντικό υλικό.
5. Μην επισκευάζετε το μηχάνημα. Απευθυνθείτε στο πλησιέστερο εξουσιοδοτημένο αντιπρόσωπο.

Κεφάλαιο 2 Σήματα ασφαλείας

Τα παρακάτω σήματα σας υπενθυμίζουν τους κινδύνους που διατρέχετε σε περίπτωση που δεν ακολουθείτε πιστά τις οδηγίες ασφαλείας. Παρακαλούμε να διαβάσετε προσεκτικά τα σήματα αυτά, καθώς και οδηγίες ασφαλείας.



Διαβάστε προσεκτικά τις οδηγίες χρήσεως πριν χρησιμοποιήσετε το μηχάνημα.



Κίνδυνος τραυματισμού



Να ανεφοδιάζετε το μηχάνημα μόνο σε καλά αεριζόμενες περιοχές, μακριά από ανοιχτές φλόγες, σπίθες και τσιγάρα. Τυχόν διαρροή καυσίμου θα πρέπει να καθαριστεί άμεσα. Προτού ανεφοδιάσετε, σβήστε τον κινητήρα και αφήστε τον να κρυώσει. Η βενζίνη είναι εξαιρετικά εύφλεκτη.



Αέρια όπως το μονοξείδιο του άνθρακα (άχρωμο και άοσμο), που παράγονται κατά τη διάρκεια λειτουργίας του μηχανήματος, μπορεί να προκαλέσουν ασφυξία. Να χρησιμοποιείτε το μηχάνημα σε καλά αεριζόμενες περιοχές.

Κεφάλαιο 3

²Τεχνικά χαρακτηριστικά

Κινητήρας	Loncin G200F
Ονομαστική Ισχύς (kW/rpm)	4.1 / 3600
Κυβισμός (cc)	196
Μετάδοση κίνησης	Δύο ιμάντες βαρέου τύπου και αλυσίδα
Εκκίνηση	Χειρόμιζα
Βάρος	69 kg
Πλάτος σκαψίματος	90 cm
Βάθος σκαψίματος	≥ 10 cm
Ταχύτητα φρεζαρίσματος	0.1 ~ 0.3 m/s
Πίεση θορύβου στο αυτί του χειριστή (dB(A))	84,2
Επίπεδο θορύβου (dB(A))	94,1
Επίπεδο δονήσεων (m/s ²)	Αριστερή χειρολαβή : 4.4 Δεξιά χειρολαβή : 5.1

ii. Κύρια σημεία σκαπτικού

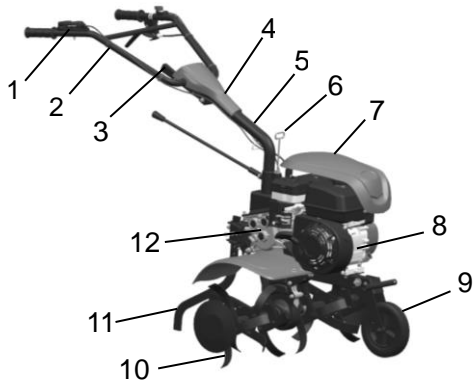

Εικόνα 1



Εικόνα 2

- | | |
|--|----------------------|
| 1. Μοχλός ρύθμισης στροφών | 2. Χειρολαβή |
| 4. Κάλυμμα χειρολαβής | 5. Άξονας χειρολαβής |
| 7. Κάλυμμα κινητήρα (προαιρετικό εξάρτημα) | 8. Βενζινοκινητήρας |
| 10. Μαχαίρια | 11. Οδηγός βάθους |
| 13. Τροχοί μεταφοράς | 14. Προφυλακτήρας |
| 16. Μοχλός ταχυτήτων | 17. Μοχλός συμπλέκτη |

- | |
|------------------------------------|
| 3. Μοχλός ρύθμισης κλίσης τιμονιού |
| 6. Μοχλός ρύθμισης |
| 9. Εμπρόσθιος τροχός |
| 12. Κιβώτιο ταχυτήτων |
| 15. Κάλυμμα ιμάντα κίνησης |
| 18. Διακόπτης κινητήρα |

Κεφάλαιο 4 Τρόπος χρήσης σκαπτικού

Πριν φύγει το σκαπτικό από το εργοστάσιο, έχει ελεγχθεί λεπτομερώς, παρόλα αυτά, ο χρήστης θα πρέπει να προχωρήσει στους δικούς του ελέγχους πριν ξεκινήσει την λειτουργία του.

A. Έλεγχοι ρουτίνας

1. Ελέγξτε το λάδι μηχανής

ΠΡΟΣΟΧΗ!! Τοποθετείστε στον κινητήρα 0,6 του λίτρου λάδι μηχανής . Αν το επίπεδο του λαδιού είναι χαμηλότερο από το κανονικό επίπεδο τότε ο κινητήρας κινδυνεύει να καταστραφεί.

ΠΡΟΣΟΧΗ!! Χρησιμοποιήστε μόνο καθαρό και καλή ποιότητας λάδι για τετράχρονους κινητήρες. Σε περίπτωση που χρησιμοποιείτε λάδι μη κατάλληλο για τετράχρονους κινητήρες ή βρώμικο λάδι τότε η διάρκεια ζωής του κινητήρα μειώνεται.

- Τοποθετείστε τον κινητήρα σε οριζόντια θέση
- Ξεβιδώστε τον δείκτη λαδιού και σκουπίστε τον με ένα στεγνό πανί (Δες Εικ.3)
- Τοποθετείστε τον δείκτη πίσω και μην βιδώνετε.
- Βγάλτε ξανά τον δείκτη και ελέγξτε αν η ποσότητα λαδιού του κινητήρα είναι μέσα στα όρια..
- SAE15W-40 λάδι μηχανής είναι το προτεινόμενο λιπαντικό για τον τετράχρονο κινητήρα σας (Δες πίνακα 1)



Δείκτης λαδιού

Εικόνα 3

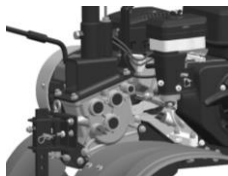

Δείκτης λαδιού

Εικόνα 4

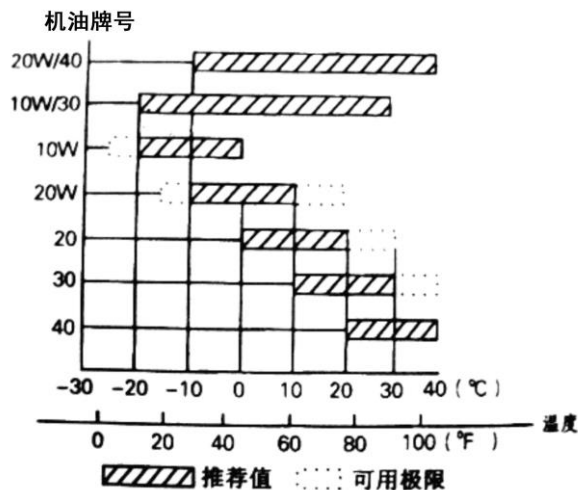

Συνιστώμενοι τύποι Ακραίοι τύποι

Πίνακας 1

2.Ελέγξτε το λάδι στο μηχανισμό μετάδοσης (κασετίνα)

- Τοποθετήστε το σκαπτικό σε οριζόντια θέση και κοιτάξτε τον δείκτη λαδιού (Δες Εικ.4)
- Φυσιολογικά θα πρέπει να έχει λάδι 0,95 του λίτρου. Αν το λάδι είναι, σύμφωνα με τον δείκτη

λαδιού λιγότερο της στάθμης αυτής τότε συμπληρώστε σχετικώς.

- Συνιστώμενο λάδι SAE15W 40.

3. Ελέγξτε το φίλτρο αέρα

Προσοχή!!! Ποτέ μην προσπαθήσετε να δουλέψετε το σκαπτικό χωρίς το φίλτρο αέρα. Ο κινητήρας

θα φθαρεί πολύ γρηγορότερα του αναμενομένου.

- Αφαιρέστε την πεταλούδα και αφαιρέστε το κάλυμμα του φίλτρου (Δες Εικ. 5)
- Τοποθετήστε λάδι μέχρι το επιτρεπτό όριο (Τύπος λαδιού : SAE 15W-40)
- Επανατοποθετήστε το φίλτρο αέρα και σσιέξτε την πεταλούδα.

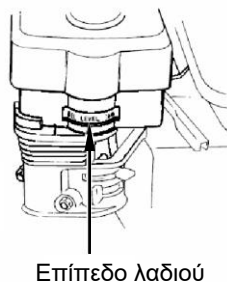
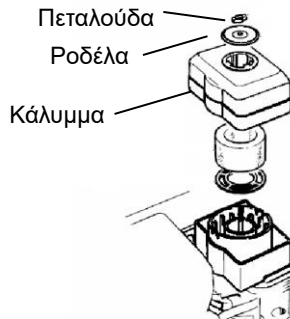

Εικόνα 5

4. Ελέγξτε την βενζίνη στο ρεζερβουάρ

Με τον κινητήρα σβηστό, ανοίξτε το κάλυμμα του κινητήρα (προαιρετικό εξάρτημα) και αφαιρέστε την τάπα του ρεζερβουάρ και ελέγξτε το επίπεδο της βενζίνης. Ανεφοδιάστε εάν το επίπεδο είναι πολύ χαμηλό. (Δες Εικ. 6)

⚠ WARNING

Η βενζίνη είναι πολύ εύφλεκτη. Μπορεί να προκληθούν εγκαύματα ή σοβαρός τραυματισμός όταν χειρίζεστε καύσιμα.

- Σταματήστε τον κινητήρα και κρατήστε μακριά σπίθες και φλόγες.
- Να χειρίζεστε τα καύσιμα σε εξωτερικούς χώρους
- Καθαρίστε άμεσα τις διαρροές καυσίμου.

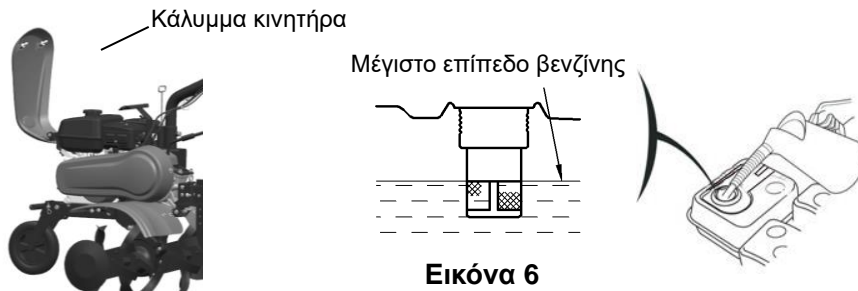

Εικόνα 6

Ανεφοδιάστε σε μία πολύ καλά αεριζόμενη περιοχή προτού εκκινήσετε τον κινητήρα. Εάν ο κινητήρας

λειτουργούσε, αφήστε τον να κρυώσει. Ανεφοδιάστε προσεκτικά ώστε να αποφευχθεί η υπερχειλίση. Μην γεμίζετε πάνω από το επιτρεπτό όριο. Μετά τον ανεφοδιασμό σφίξτε καλά την τάπα του ρεζερβουάρ και κλείστε το κάλυμμα του κινητήρα.

Μην ανεφοδιάζετε μέσα σε κτήρια, όπου τα αναθυμιάσεις της βενζίνης μπορεί να φτάσουν σε ανοιχτές φλόγες ή σπithes. Κρατείστε μακριά την βενζίνη από λυχνίες, ηλεκτρικές συσκευές, ηλεκτρικά εργαλεία κ.λ.π.

Η βενζίνη που έχει χυθεί δεν είναι μόνο επικίνδυνα για φωτιά, αλλά προκαλεί μόλυνση του περιβάλλοντος, για αυτό καθαρίστε άμεσα.

B. Ρύθμιση σκαπτικού

1. Ρύθμιση χειρολαβών

Σύμφωνα με το ύψος σας και τις απαιτήσεις της εργασίας, η χειρολαβή, μπορεί να ρυθμιστεί σε τέσσερις κατευθύνσεις : πάνω, κάτω, αριστερά και δεξιά.

- Ρύθμιση προς τα πάνω ή κάτω

Πριν οποιαδήποτε ρύθμιση παρακαλώ τοποθετήστε το σκαπτικό σε οριζόντια θέση.

Χαλαρώστε τον μοχλό και επιλέξτε την θέση που σας επιτρέπει να έχετε το σύστημα χειρολαβών στο σωστό ύψος. (Δες Εικ. 7).

- Ρύθμιση προς τα δεξιά ή αριστερά

Τραβήξτε τον μοχλό ρύθμισης, στρίψτε προς τα δεξιά ή αριστερά την χειρολαβή στο επιθυμητό σημείο και τέλος αφήστε τον μοχλό. Σιγουρευτείτε ότι ο μοχλός ρύθμισης έχει τοποθετηθεί στην οπή της χειρολαβής. Μπορείτε να στρέψετε την χειρολαβή έως 180° αριστερά. (Δες Εικ.8)

Σημείωση! Προτού ρυθμίσετε την χειρολαβή θα πρέπει να έχετε απενεργοποιήσει τον συμπλέκτη. Εάν δυσκολεύεστε να ρυθμίσετε την χειρολαβή, μπορείτε να γυρίσετε την χειρολαβή μερικές φορές δεξιόστροφα και στη συνέχεια να την τοποθετήσετε στην επιθυμητή θέση.



Εικόνα 7



Εικόνα 8



Εικόνα 9

2. Ρύθμιση του βάθους φρεζαρίσματος

- Ρυθμίζοντας αναλόγως τον ρυθμιστή βάθους, το βάθος του σκαψίματος μπορεί να ρυθμιστεί. Αν ρυθμίσετε τον ρυθμιστή στις πιο άνω τρύπες τότε το βάθος του σκαψίματος μειώνεται. Αντιστοίχως αν ρυθμιστεί στις χαμηλότερες τότε το βάθος του σκαψίματος αυξάνει (Δες Εικ.9)

3. Ρύθμιση μοχλού συμπλέκτη

Πριν την χρήση μειώστε την ταχύτητα του κινητήρα.

- Εμπλέκοντας και απομπλέκοντας τον μοχλό μπορείτε να ρυθμίσετε την έξοδο ισχύος του κινητήρα.
- Όταν ο χρήστης κρατάει σφιχτά τον λεβιέ σύμπλεξης η ταχύτητα συμπλέκεται και μεταδίδεται η ισχύς του κινητήρα στο σκαπτικό και τα φρεζομάχαιρα αρχίζουν να περιστρέφονται (Δες Εικ.10)



Μοχλός συμπλέκτη: σε σύμπλεξη

Εικόνα 10



Μοχλός συμπλέκτη: Απενεργοποιημένος

Εικόνα 11



Ασφάλεια 0~8mm

Εικόνα 12

- Αντιστοίχως αν ο λεβιές σύμπλεξης χαλαρώσει από τον χρήστη τότε η ταχύτητα αποσυμπλέκεται και η ισχύς του κινητήρα δεν μεταδίδεται πλέον. Τα φρεζομάχαιρα σταματούν να περιστρέφονται. (Δες Εικ. 11)

ΣΗΜΕΙΩΣΗ! Λανθασμένη ρύθμιση της ντίζας του συμπλέκτη, θα επηρεάσει τη σωστή λειτουργία του μηχανήματος.

- Πρώτα ελέγξτε το τέντωμα της ντίζας σύμπλεξης. Φυσιολογικά θα πρέπει να έχετε ένα περιθώριο της τάξης των **0-8 mm** ελευθερίας. Αν όχι τότε χαλαρώστε το παξιμάδι και ρυθμίστε την ντίζα και εν συνεχεία σφίξτε ξανά το παξιμάδι (Δες Εικ. 12)
- Αν είναι απαραίτητο εκκινήστε το σκαπτικό και ελέγξτε αν ο συμπλέκτης συμπλέκεται και αποσυμπλέκεται σωστά.

4. Ρύθμιση του ιμάντα

- Κρατείστε σταθερά τον μοχλό του συμπλέκτη και ανασηκώστε την τροχαλία ώστε να τεντωθεί ο ιμάντας. Το σωστό τέντωμα του ιμάντα είναι από 47 έως 52 mm. (Δες Εικ.13).
- Για το τέντωμα του ιμάντα, πρώτα χαλαρώστε τις 4 βίδες της βάσης του κινητήρα και τις ροδέλες. Έπειτα, εάν ο ιμάντας είναι πολύ χαλαρός μετακινήστε τον κινητήρα προς τα εμπρός. Εάν ο ιμάντας είναι χαλαρός, μετακινήστε τον κινητήρα προς τα πίσω, έως ο ιμάντας να έχει το σωστό τέντωμα. Τέλος, σφίξτε τις βίδες του κινητήρα (Δες Εικ. 14).

•

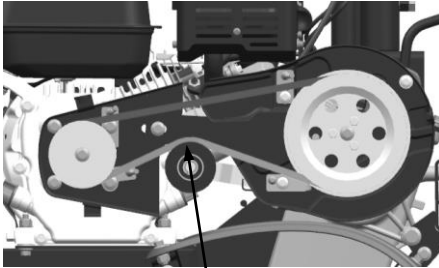

47 ~52mm

Εικόνα 13

ΤΡΟΧΑΛΙΑ
ΚΙΝΗΣΗΣ

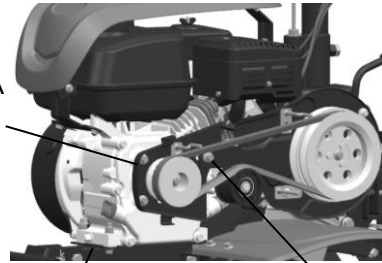

ΤΡΟΧΑΛΙΑ

ΒΙΔΕΣ ΡΥΘΜΙΣΗΣ

ΒΙΔΑ ΡΥΘΜΙΣΗΣ

Εικόνα 14

- Χαλαρώστε τις βίδες στήριξης του ιμάντα, κρατείστε σταθερά τον μοχλό του συμπλέκτη και ρυθμίστε το διάκενο μεταξύ του ιμάντα όπως φαίνεται στην εικόνα 15.

Αλλάζοντας την θέση τοποθέτησης του ιμάντα στις τροχαλίες, τα μαχαίρια θα έχουν διαφορετική ταχύτητα περιστροφής. Προτού αλλάξετε την θέση ρύθμισης του ιμάντα, σιγουρευτείτε ότι ο κινητήρας είναι σβηστός. **When move the belt to the inside, move the end of the belt near the drive pulley firstly. When move the belt to the outside, move the end of the belt near the driven pulley firstly. Follow the instructions ahead to adjust the belt once you have changed it.**

5. Ρύθμιση της ντίζας γκαζιού

- Στροφές στο ρελαντί : 1800 ± 150 rpm, Μέγιστες στροφές : 3600 ± 50 rpm, και μπορούν να ρυθμιστούν με στροφόμετρο.
- Μέθοδος επιβεβαίωσης της ταχύτητας και ρύθμιση :

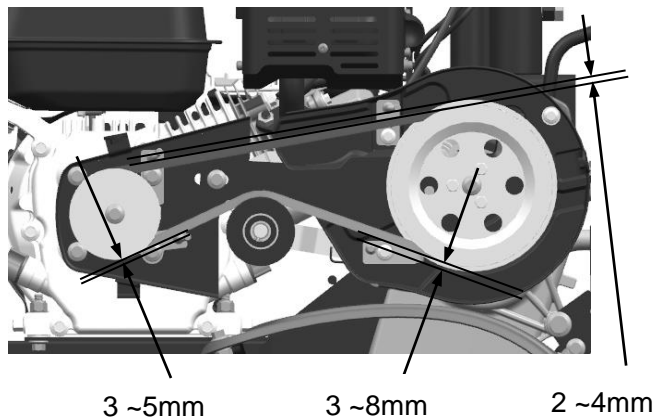

Εικόνα 15

Τοποθετήστε τον μοχλό προς τη θέση μέγιστο χωρίς να έχει φορτίο ο κινητήρα και ελέγξτε με ένα στροφόμετρο εάν οι στροφές του κινητήρα είναι 3600 ± 50 , στη συνέχεια γυρίστε τον μοχλό στη θέση Ελάχιστο και ελέγξτε τις στροφές εάν είναι 1800 ± 150 (Δες Εικ. 16).

Εάν οι στροφές δεν είναι στα συνιστώμενα όρια θα πρέπει να ρυθμιστούν.

Βήματα ρύθμισης των στροφών του κινητήρα :

- 1) Ελέγξτε τυχόν χαλαρά ή κατεστραμμένα μέρη σύνδεσης της ντίζας γκαζιού. Εάν υπάρχουν βιδώστε τα καλά.
- 2) Γυρίστε τον μοχλό γκαζιού στη θέση Μέγιστο, χωρίς φορτίο και στη συνέχεια ρυθμίστε την ταχύτητα από την βίδα ρύθμισης του κινητήρα.
- 3) Μετά από μερικές ώρες εργασίας το χειριστής θα πρέπει να ρυθμίσει την βίδα της ντίζας γκαζιού του κινητήρα.

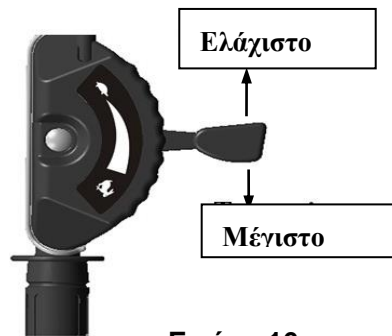

Εικόνα 16

6. Επιλογή ταχυτήτων

- Το σκαπτικό έχει 4 επιλογές ταχυτήτων.

1. Περιστρέψτε τον λεβιέ του γκαζιού στην θέση τέρμα αριστερά (minimum).
2. Απελευθερώστε την μανέτα σύμπλεξης ώστε να απεμπλακεί ο συμπλέκτης
3. Μετακινήστε τον λεβιέ ταχυτήτων στην επιθυμητή θέση. (Δες Εικ. 17)

Σημείωση! Εάν δεν μπορείτε να βάλετε τις ταχύτητες, κρατήστε την μανέτα του συμπλέκτη και μετακινήστε λίγο το σκαπτικό.



Εικόνα 17

7. Ρύθμιση εμπροσθεν τροχού

1. Ρυθμίστε τον εμπροσθεν τροχό όπως βλέπετε στην φωτογραφία (Εικ.18) για κίνηση του σκαπτικού σε δρόμο.
2. Ρυθμίστε τον εμπροσθεν τροχό όπως βλέπετε στην φωτογραφία (fig.19) για σκάψιμο στο χωράφι.

ΜΟΧΛΟΣ ΤΑΧΥΤΗΤΩΝ



Εικόνα

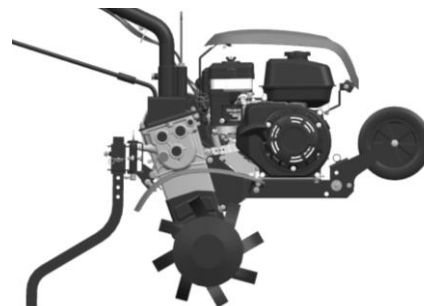

Εικόνα 19

Κεφάλαιο 5 Εκκίνηση

i. Βήματα εκκίνησης

Πριν την εκκίνηση τοποθετείστε τον λεβιέ επιλογής ταχυτήτων σε θέση νεκρά (N).

1. Τοποθετείστε τον μοχλό καυσίμου στην θέση ON



2. Τοποθετείστε τον μοχλό γκαζιού στη θέση "FAST"



3. Γυρίστε τον μοχλό καυσίμου στη θέση ON

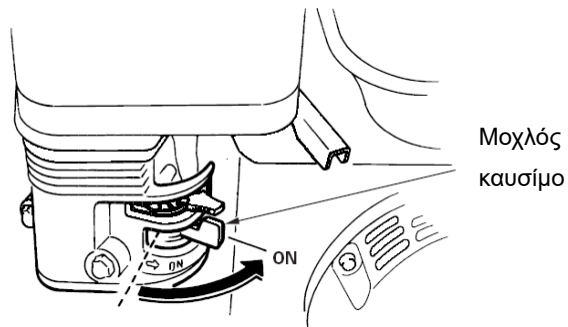

4. Γυρίστε τον διακόπτη τσοκ στη θέση CLOSE

Σημείωση! Μην κλείνετε το τσοκ του αέρα εάν η θερμοκρασία είναι υψηλή ή ο κινητήρας είναι ακόμη ζεστός.

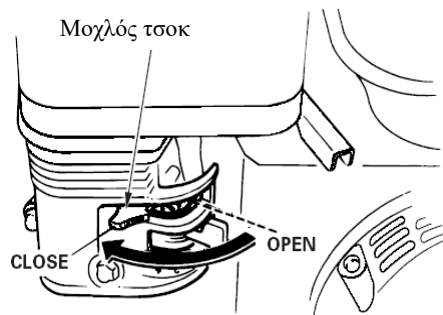

5.Ελαφρώς τραβήξτε την χειρόμιζα μέχρι του σημείου που θα αισθανθείτε κάποια αντίσταση και μετά τραβήξτε με δύναμη.

Προσοχή!! Ποτέ μην αφήνετε απότομα τον λεβιέ της χειρόμιζας κατά την επαναφορά της γιατί μπορεί να τραυματίσει τον κινητήρα. Απλώς οδηγήστε την ελαφρώς στην αρχική της θέση.

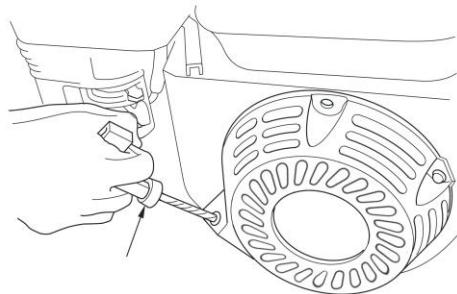

6. Αφού ο κινητήρας έχει ζεσταθεί επαναφέρετε τον μοχλό του αέρα στην θέση OPEN

Μοχλός τσοκ

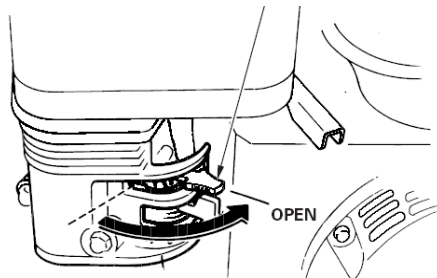

ii. Πως σταματάμε τον κινητήρα

- Σε κατάσταση ανάγκης γυρίστε τον διακόπτη ON –OFF στην θέση OFF

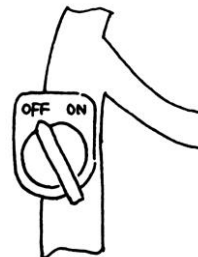

- Υπό φυσιολογικές συνθήκες ακολουθήστε τα κάτωθι βήματα

1. Απελευθερώστε την μανέτα του συμπλέκτη



2. Γυρίστε τον λεβιέ του γκαζιού στην κατεύθυνση ΑΡΓΑ.

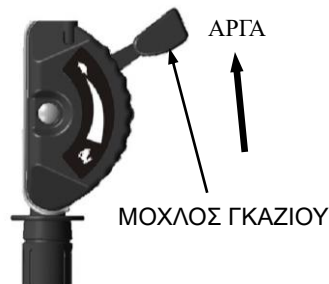

3. Τοποθετείστε τον διακόπτη ON – OFF στην θέση OFF.

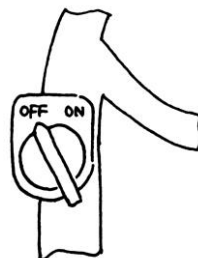

4. Τοποθετείστε τον μοχλό καυσίμου στην θέση OFF

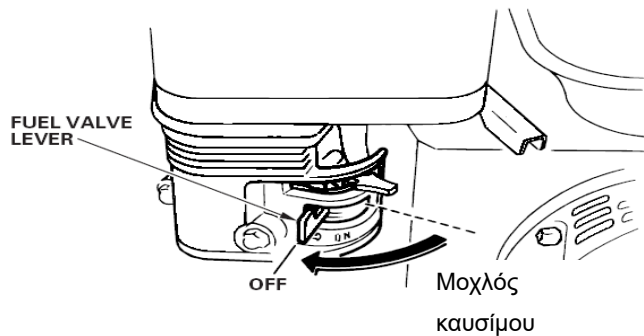

Κεφάλαιο 6 Συντήρηση του βενζινοκινητήρα

Προσοχή!!!

- Σταματήστε τον κινητήρα πριν οποιαδήποτε εργασία συντήρησης.
- Για να αποφευχθεί οποιαδήποτε περίπτωση ξαφνικής εκκίνησης του βενζινοκινητήρα αποσυνδέστε το μπουζί.
- Ο έλεγχος και η συντήρηση πρέπει να γίνεται από εξουσιοδοτημένο συνεργείο. Σε περίπτωση που ο χρήστης έχει τα κατάλληλα εργαλεία και τις γνώσεις τότε και μόνο τότε μπορεί να προβεί σε κάποιες ενέργειες συντήρησης.

Σημείωση:

- Για να διατηρηθεί ο κινητήρας σε καλή κατάσταση θα πρέπει να τηρούνται οι οδηγίες συντήρησης στα συγκεκριμένα χρονικά διαστήματα όπως ορίζονται από τον κατασκευαστή. Παρακάτω παρατίθεται ο πίνακας συντήρησης του κινητήρα με τις συγκεκριμένες εργασίες και τα χρονικά διαστήματα που αυτές πρέπει να γίνονται από τον χρήστη & το εξουσιοδοτημένο συνεργείο.

Κύκλος συντήρησης Ανά διάστημα μηνών λειτουργίας, νωρίτερα		Η ωρών συμβεί	Καθημερι νά	Μετά τον πρώτο μήνα ή μετά τις 20 ώρες	Εποχιακά ή μετά τις 50 ώρες	Κάθε 6 μήνες ή 100 ώρες	Κάθε χρόνο ή 300 ώρες
Είδος							
Λάδι κινητήρα	Έλεγχος στάθμης λαδιού	•					
	Αλλαγή λαδιού		•		•		
Λάδι κασετίνας	Έλεγχος στάθμης λαδιού	•					
	Αλλαγή λαδιού		•				•
Φίλτρο αέρα	Έλεγχος	•					
	Καθαρισμός	• (1)					
Μπουζί	Έλεγχος και καθαρισμός					•	

Φλογοπαγίδα (προεραϊτικό)	Καθαρισμός				•	
Ρεζερβουάρ και φίλτρο	Καθαρισμός			• (2)		
Βαλβίδα αέρα	Έλεγχος - ρύθμιση					• (2)
Σωληνάκι καυσίμου	Έλεγχος	Κάθε δύο χρόνια (αν είναι απαραίτητο, αντικαταστήστε το •(2))				

Παρατήρηση!

- (1). Αν ο κινητήρας λειτουργεί σε σκονισμένο περιβάλλον τότε ο έλεγχος πρέπει να γίνεται συχνότερα.
- (2). Ο χρήστης σε καμία περίπτωση δεν πρέπει να προσπαθήσει να αποσυναρμολογήσει τον κινητήρα

1. Αλλαγή λαδιού κινητήρα

Αποστραγγίστε το κάρτερ λαδιού αφού προηγουμένως είναι ζεστός ο κινητήρας και τον έχετε σβήσει. Σε αυτήν την περίπτωση έχετε καλύτερη και αποδοτικότερη αποστράγγιση.

- Αφαιρέστε τον δείκτη λαδιού και ξεβιδώστε την βίδα αποστράγγισης για να αφαιρέσετε το λάδι.
- Βιδώστε την βίδα αποστράγγισης και σφίξτε.
- Γεμίστε το κάρτερ με το συνιστώμενο λάδι.
- Ξανατοποθετήστε τον δείκτη λαδιού

Η σωστή ποσότητα λαδιού πρέπει να είναι 0,6 λίτρα

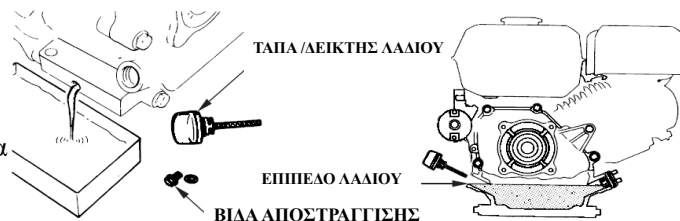

2. Συντήρηση φίλτρου αέρα

Ένα βρώμικο φίλτρο αέρα θα δημιουργήσει εμπόδιο στην ελεύθερη διακίνηση του αέρα. Έτσι για να εμποδίσουμε μελλοντικό σφάλμα του καρμπυρατέρ το φίλτρο του αέρα πρέπει να συντηρείται περιοδικά. Αν ο κινητήρας δουλεύει σε περιβάλλον με σκόνη τότε η συντήρηση πρέπει να είναι τακτικότερη.

Προσοχή Ποτέ μην χρησιμοποιείτε βενζίνη ή καθαριστικό χαμηλού βαθμού ανάφλεξης για τον καθαρισμό των στοιχείων του φίλτρου αέρα.

Παρατήρηση! Ποτέ μην δουλεύετε τον κινητήρα χωρίς φίλτρο αέρα γιατί επέρχεται γρηγορότερα η φθορά στον κινητήρα.

- Ξεβιδώστε την πεταλούδα, αφαιρέστε το καπάκι και βγάλτε το στοιχείο του φίλτρου αέρα.
- Χρησιμοποιείτε ένα άφλεκτο καθαριστικό και αφού καθαρίσετε το στοιχείο αφήστε το να στεγνώσει.
- Βουτήξτε το στοιχείο σε λάδι μηχανής και μετά στραγγίξτε το.
- Επανατοποθετήστε το στοιχείο, το καπάκι και βιδώστε την πεταλούδα.

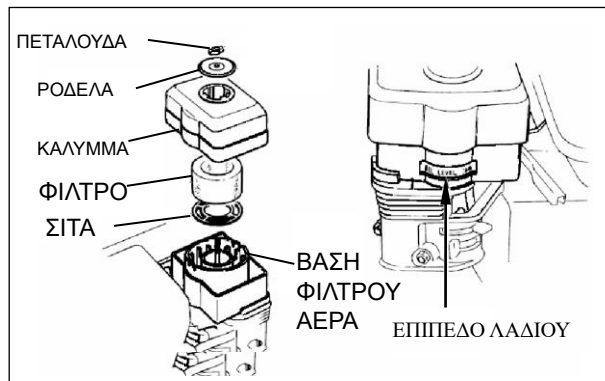

3. Συντήρηση στο μπουζί

Προσοχή!! Ποτέ μην χρησιμοποιείτε μπουζί με λάθος προδιαγραφές εύρους θερμοκρασιών. Με σκοπό την σωστή λειτουργία του κινητήρα το μπουζί πρέπει να έχει το κατάλληλο διάκενο χωρίς επικαθήσεις στην ακίδα του. Χρησιμοποιείστε το κατάλληλο μπουζόκλειδο για την αφαίρεση του μπουζί.

ΜΠΟΥΖΟΚΛΕΙΔΟ

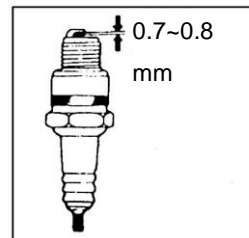
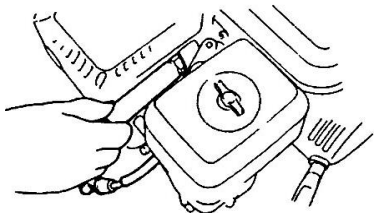
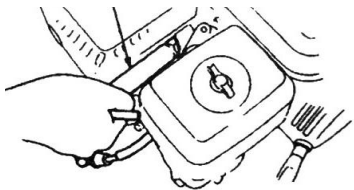

Προσοχή! Αν ο κινητήρας μόλις έχει σταματήσει η εξάτμιση θα είναι πολύ ζεστή. Έτσι διατηρείστε απόσταση από τα καυτά μέρη ώστε να αποφύγετε το έγκαυμα.

- Χρησιμοποιείστε ειδικό μπουζόκλειδο για να αφαιρέσετε το μπουζί
- Ελέγξτε το μπουζί. Αν η φθορά είναι εμφανής ή η μόνωση έχει καταστραφεί τότε αντικαταστήστε το μπουζί. Αν υπάρχουν πολλές επικαθήσεις καύσης στην ακίδα στο μπουζί τότε χρησιμοποιείστε μία βούρτσα για τον καθαρισμό
- Χρησιμοποιείστε όργανο μέτρησης διακένου για την σωστή απόσταση διακένου η οποία πρέπει να είναι 0.70 - 0.80 mm.
- Ελέγξτε την πίπα του μπουζί αν είναι σε καλή κατάσταση. Για να αποφύγετε την καταστροφή του σπειρώματος βιδώστε με το χέρι μέχρι κάποιο σημείο.
- Μετά σφίξτε με το μπουζόκλειδο και τοποθετήστε την πίπα.

Προσοχή! Το μπουζί πρέπει να βιδώνεται προσεκτικά αλλιώς θα υπερθερμαίνεται και θα προκαλέσει φθορά στον κινητήρα.

Σημείωση! Εάν το μπουζί είναι καινούριο, σφίξτε το $\frac{1}{2}$ στροφή παραπάνω, αφού έχετε πιέσει πρώτα την ροδέλα τελείως κάτω.

Εάν το μπουζί είναι χρησιμοποιημένο, σφίξτε το $1/8 - 1/4$ στροφή, αφού έχετε πιέσει πρώτα την ροδέλα τελείως κάτω.

Το μπουζί θα πρέπει να είναι καλά βιδωμένο, αλλιώς θα υπερθερμανθεί ή θα προκληθεί ζημιά στον κινητήρα.

4. Συντήρηση της σίτας προστασίας από σπινθήρες

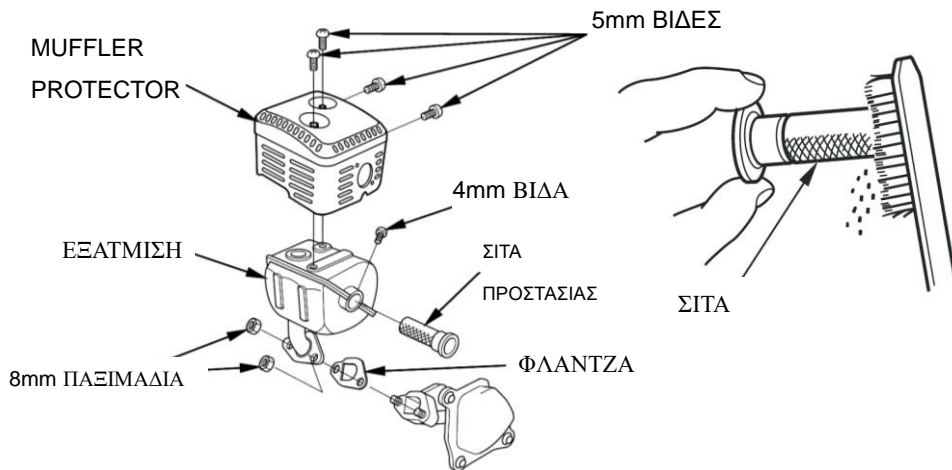

Σημείωση! Η σίτα προστασίας από σπινθήρες, θα πρέπει να συντηρείται κάθε 100 ώρες ώστε να διασφαλιστεί η σωστή λειτουργία.

- ① Ξεβιδώστε τις δύο βίδες 4mm που συγκρατούν τον ανακλαστήρα αερίων (εφόσον υπάρχει) και αφαιρέστε τον.
- ② Ξεβιδώστε τις τέσσερις βίδες των 5 mm του προφυλακτήρα της εξάτμισης και αφαιρέστε τον.
- ③ Ξεβιδώστε τις βίδες 4 mm από την σίτα προστασίας και αφαιρέστε την από την εξάτμιση.
- ④ Χρησιμοποιήστε μία βούρτσα για να αφαιρέσετε τα υπολείμματα που έχουν συσσωρευτεί στη σίτα.
- ⑤ Τοποθετήστε την σίτα προστασίας, το προστατευτικό εξάτμισης με αντίθετη σειρά.

Σημείωση! Σε περίπτωση που υπάρχει ράγισμα ή οποιαδήποτε ζημιά στη σίτα προστασίας, θα πρέπει να την αντικαταστήσετε.

5. Ρύθμιση του ρελαντί στο καρμπυρατέρ

- ① Εκκινήστε τον κινητήρα και περιμένετε μέχρι να έρθει στην κανονική θερμοκρασία.
- ② Όταν ο κινητήρας είναι σε λειτουργία χωρίς φορτίο ρυθμίστε την βίδα της βαλβίδας γκαζιού στις σωστές στροφές του ρελαντί.

Στροφές στο ρελαντί: 1800±150rpm

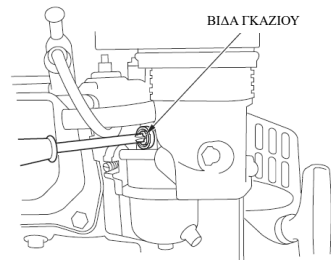

Κεφάλαιο 7 Συντήρηση του σκαπτικού

Εξαιτίας της φθοράς από την χρήση, τις τριβές και την εναλλαγή του φορτίου που ο κινητήρας αναλαμβάνει οι βίδες του σκαπτικού μπορεί να ξεσφίξουν και τα διάφορα μέρη του σκαπτικού να φθαρούν προκαλώντας χαμηλότερη υποδύναμη του βενζινοκινητήρα, μεγαλύτερη κατανάλωση καυσίμου και άλλα σφάλματα τα οποία μπορούν να επηρεάσουν την απόδοση του σκαπτικού. Με σκοπό να διατηρήσουμε τις αιτίες και τις συνέπειες των προβλημάτων που προαναφέρθηκαν σε ένα χαμηλό όσο το δυνατόν επίπεδο προσπαθήστε να διατηρείτε και να ακολουθείτε τις οδηγίες συντήρησης όπως αυτές αναφέρονται στο παρόν εγχειρίδιο.

i. Λειτουργία

Ένα καινούριο σκαπτικό πρέπει να δουλέψει χωρίς φορτίο για μία ώρα, μετά για 5 ώρες χωρίς μέγιστο φορτίο και όταν ο κινητήρας είναι ακόμη ζεστός αποστραγγίστε το λάδι του κινητήρα από το κάρτερ όπως έχει προαναφερθεί πιο πάνω στο παρόν εγχειρίδιο. Μετά γεμίστε με λάδι το κάρτερ του κινητήρα όπως αναφέρεται σχετικώς στο εγχειρίδιο και λειτουργήστε για 4 ώρες το σκαπτικό επίσης χωρίς μέγιστο φορτίο. Μετά την παρέλευση της διαδικασίας αυτής μπορείτε να λειτουργήσετε κανονικά το σκαπτικό σας.

ii. Συντήρηση σκαπτικού

1. Συντήρηση πριν και μετά από κάθε χρήση.

- Ελέγξτε και ακούστε προσεκτικά το σκαπτικό σας πριν κάθε χρήση για να διαπιστώσετε αν υπάρχει οποιαδήποτε ανωμαλία όπως θόρυβος, υπερθέρμανση ή ξεσφιγμένες βίδες.
- Ελέγξτε αν υπάρχει διαρροή λαδιού από τον κινητήρα ή την κασετίνα μετάδοσης.
- Ελέγξτε αν τα επίπεδα στάθμης λαδιού του κινητήρα ή της κασετίνας μετάδοσης είναι ανάμεσα στο κατώτερο και ανώτερο επιτρεπτό επίπεδο όπως προδιαγράφεται και απαιτείται.
- Περιοδικά ελέγξτε και καθαρίστε βρωμιές, γλίτσα, αγριόχορτα και κηλίδες λαδιού από το κινητήρα ή

από τα παρελκόμενα και υπόλοιπα μέρη του σκαπτικού.

- Κρατείστε αρχεία με τις ώρες σκαψίματος και την περιοδική συντήρηση. Θα χρειαστεί για μελλοντική αναφορά.

2. Πρώτο επίπεδο συντήρησης (κάθε 150 ώρες εργασίας).

- Συμβουλευτείτε τις οδηγίες χρήσεως που αφορούν τις 150 ώρες λειτουργίας.
- Καθαρίστε την κασετίνα και αλλάξτε το λάδι κινητήρα.
- Ελέγξτε, δοκιμάστε και ρυθμίστε την μανέτα και ντίζα συμπλέκτη & το σύστημα ταχυτήτων έμπροσθεν και όπισθεν.

3. Δεύτερο επίπεδο συντήρησης (κάθε 800 ώρες εργασίας)

- Συμβουλευτείτε τις οδηγίες χρήσεως που αφορούν τις 150 ώρες λειτουργίας.
- Ελέγξτε όλα τα γρανάζια & ρουλεμάν και αν κάποιο από αυτά είναι φθαρμένο αντικαταστήστε το.
- Αν οποιοδήποτε επιμέρους τμήμα του σκαπτικού όπως φρεζομάχαιρα ή βίδες σύσφιξης είναι κατεστραμμένο τότε παρακαλώ αντικαταστήστε το.

4. Τεχνικός έλεγχος και επισκευή κάθε 1500 – 2000 ώρες

- Αποσυναρμολογείστε το σκαπτικό σε ένα εξουσιοδοτημένο τεχνικό συνεργείο και αφού καθαριστεί το μηχάνημα και ελεγχθούν προσεχτικά όλα τα επιμέρους τμήματα του σκαπτικού και υπάρχει κάποια φθορά σε κάποιο από αυτά παρακαλώ να αντικατασταθεί άμεσα.
- Ζητείστε από εξουσιοδοτημένο τεχνικό προσωπικό να ελέγξει το σύστημα σύμπλεξης και μετάδοσης του σκαπτικού.

5. Όλες οι εργασίες συντήρησης πρέπει να γίνονται βάσει των προδιαγεγραμμένων και ορισμένων στο παρόν εγχειρίδιο χρήσης.

iii. Πίνακας συντήρησης σκαπτικού (Όπου υπάρχει το σύμβολο √ να γίνεται η αντίστοιχη εργασία συντήρησης)

Διάστημα ελέγχου Περιεχόμενο συντήρησης	Κάθε μέρα	Μετά από 8 ώρες σε μισό φορτίο	Μετά τον πρώτο μήνα ή μετά 20 ώρες	Μετά τον τρίτο μήνα ή μετά 150 ώρες	Κάθε χρόνο ή μετά από 1000 ώρες	Κάθε 2 χρόνια ή 2000 ώρες
Ελέγξτε και σφίξτε παξιμάδια και βίδες	√					
Ελέγξτε και προσθέστε λάδι κινητήρα	√					
Καθαρίστε και αλλάξτε το λάδι κινητήρα		(Πρώτη φορά)	√(Δεύτερη φορά)	√(Τρίτη φορά και μετά συνεχώς)		
Ελέγξτε αν υπάρχει διαρροή λαδιού	√					
Καθαρίστε βρωμιά, γλίτσα και αγριόχορτα	√					
Επιλύστε προβλήματα	√					

Ρυθμίστε τα μέρη χειρισμού του σκαπτικού	√					
Ιμάντες	√					
Γρανάζια και ρουλεμάν					√	

iv.Αποθήκευση του σκαπτικού για μεγάλο διάστημα

Σε περίπτωση που το σκαπτικό πρέπει να αποθηκευτεί για μεγάλο διάστημα τότε πρέπει να τηρηθούν τα κάτωθι ώστε να εμποδιστεί η σκουριά και η φθορά

1. Σφραγίστε και αποθηκεύστε τον κινητήρα με βάσει τις προδιαγραφές που αναφέρονται στο εγχειρίδιο του κινητήρα .
2. Καθαρίστε βρωμιά και γλίτσα από τις εξωτερικές επιφάνειες του σκαπτικού.
3. Αποστραγγίξτε το λάδι της κασετίνας μετάδοσης και τοποθετήστε νέο λάδι..
4. Επαλείψτε τις μη αλουμινένιες επιφάνειες με αντισκωριακό λιπαντικό.
5. Διατηρείστε το μηχάνημα σε καλά αεριζόμενο, στεγνό και προφυλαγμένο μέρος.
6. Διατηρείστε κατάλληλα και προσεχτικά τα εργαλεία, τις οδηγίες χρήσεως και τα πιστοποιητικά του μηχανήματος.

Κεφάλαιο 8 Οδηγός επίλυσης προβλημάτων

Αν ο κινητήρας δεν εκκινεί ελέγξτε τα ακόλουθα:

1. Αν ο διακόπτης ON-OFF είναι σε θέση ON.

2. Αν υπάρχει σωστή ποσότητα λαδιού στον κινητήρα,

3. Αν η βαλβίδα καυσίμου είναι στην θέση ON,

4. Αν υπάρχει βενζίνη στο ρεζερβουάρ καυσίμου ,

5. Αν υπάρχει ελεύθερη ροή καυσίμου προς το καρμπυρατέρ. Για να ελεγχθεί αυτό θα πρέπει να ξεβιδώσετε την βίδα αποστράγγισης του καρμπυρατέρ και να είναι ανοικτή βαλβίδα καυσίμου.

Προσοχή! : Αν ποσότητα βενζίνης κατά την διάρκεια ανατροφοδότησης του ρεζερβουάρ έχει χυθεί έξω από το δοχείο παρακαλώ σκουπίστε καλά και αφήστε να στεγνώσει πριν κάνετε οποιαδήποτε ενέργεια συντήρησης του μπουζί ή εκκίνησης του κινητήρα. Υπάρχει κίνδυνος ανάφλεξης και πυρκαϊάς.

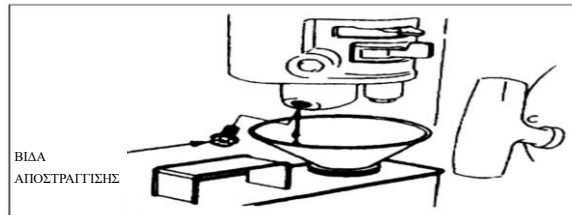

6. Αν το μπουζί παράγει σπινθηρισμό.

α. Τραβήξτε έξω το καπάκι του μπουζί και αφού καθαρίσετε βρωμιές ξεβιδώστε το μπουζί.

β. Τοποθετήστε το καπάκι πάνω στο μπουζί και

γ. φέρτε σε επαφή το μεταλλικό περίβλημα του μπουζί στο περίβλημα του κυλίνδρου της μηχανής.. Ελαφρώς τραβήξτε την χειρόμιζα και δείτε αν παράγεται σπινθήρας. Αν παράγεται τότε επανατοποθετήστε το μπουζί και το καπάκι του και εκκινήστε τον κινητήρα.

7. Αν και πάλι δεν εκκινεί ο κινητήρας τότε παρακαλώ απευθυνθείτε σε εξουσιοδοτημένο συνεργείο για αντικατάσταση όλων των απαραίτητων μερών του κινητήρα προς αποκατάσταση του προβλήματος.

ΚΑΤΑΣΚΕΥΑΣΤΗΣ

LONCIN

Loncin motor co., Ltd.

Add:No.99Hualong Road,Jiulongpo

District,Chongqing,China

Tel:86 23 8980 5678/86 23 8980 8505

Fax:86 23 8906 7566

ΕΠΙΣΗΜΟΣ ΕΙΣΑΓΩΓΕΑΣ ΚΑΙ ΔΙΑΝΟΜΕΑΣ



Λ.ΑΘΗΝΩΝ 92 – ΑΘΗΝΑ

ΤΗΛ. 210 5193100

FAX. 210 5193105

Email : info@papadopoulos.com.gr